



## Seguimos Innovando

Desarrollamos cada día butacas para Cines, Teatros y Auditorios, con el desafío y la evolución puesta en **nuevos diseños**, logrando **excelencia y el perfeccionamiento industrial**. Hemos incorporado **nuevas maquinarias y tecnologías** en nuestros circuitos productivos.

La nueva línea **Zeta2 en su versión curva** diseñada oportunamente para la obra Ciudad de La Música (Usina de las Artes), incorpora una **nueva rótula de rebatimiento inyectada en poliamida y alternativa de ralentizado silencioso** especial para salas de concierto, académicas y de culto. Además posee **medición acústica** según protocolos INTI y del CIC LAL, La Plata, Buenos Aires.

**rassegna**  
arquitectura y equipamientos

## Modelo Zeta2 Curva

### Características Técnicas

**Patas:** Estructura en tubo de acero con asentamiento en planchuelas. Patas intermedias vistas y extremos de fila con terminación estética opcional con placa o cajón de fibromadera pintado al poliuretano color negro o multilamina enchapada en guatambú lustre poliuretano natural.

**Carcasa de asiento y respaldo:** Pieza de curvatura simple construida en madera multilaminada, encolada con adhesivos catalizados por radiofrecuencia. Rebatimiento mediante rótula accionada por resortes u opcional con sistema de movimiento ralentizado.

**Apoyabrazos:** Inyectado en polipropileno graneado color negro u opcional en macizo de madera lustre poliuretano natural.

**Almohadillas:** Realizadas en espuma de poliuretano inyectada ignífuga, según normas nacionales e internacionales.

**Tapizado:** En tela tramada de algodón / poliéster, con aplicación posterior de retardante de llama Inspecta Shield®, o hilado Trevira® ignífugo. Color a elección según catálogo.

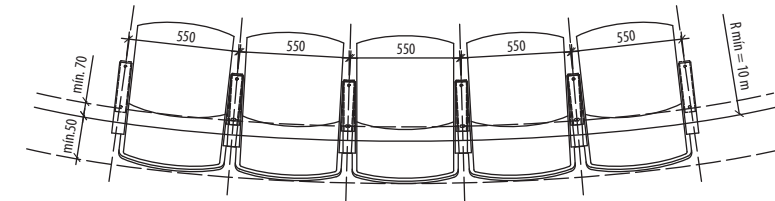
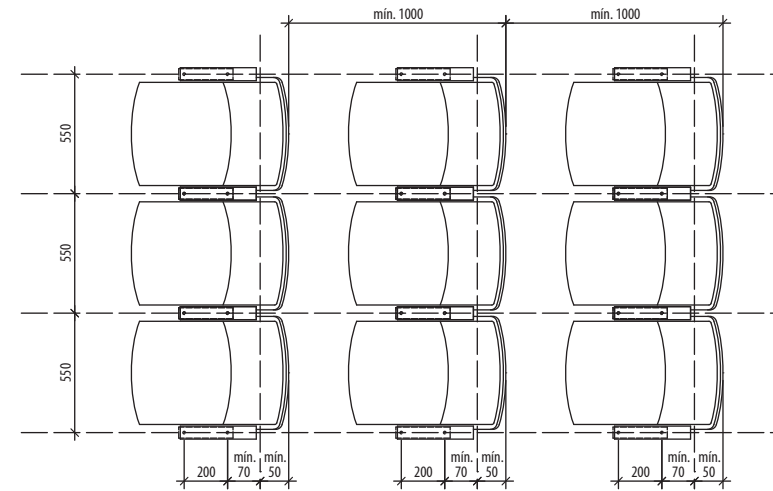
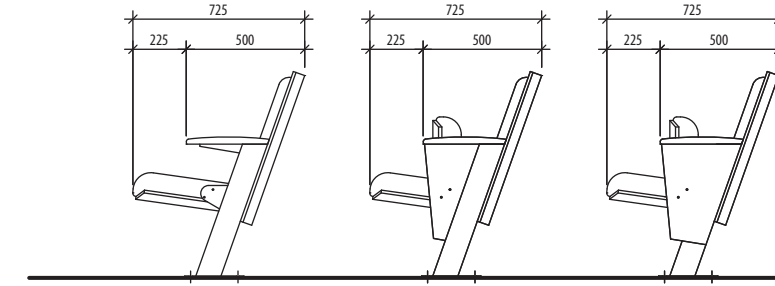
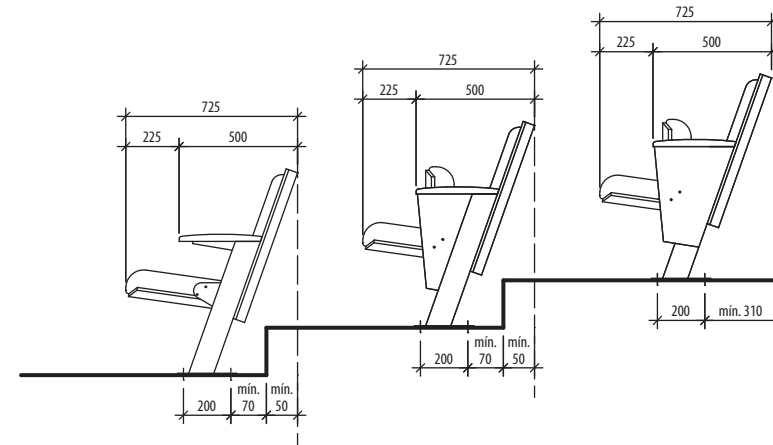

Detalle de fijación standard sobre concreto.

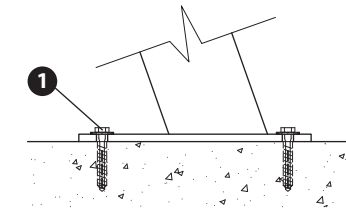

1) Tirafondo 5/16" x 2 1/2" + arandela + tarugo plástico Ø10  
2) Tirafondo 5/16" x 2 1/2" + arandela

Detalle de fijación standard sobre doble placa multilamina de 18mm (36mm).

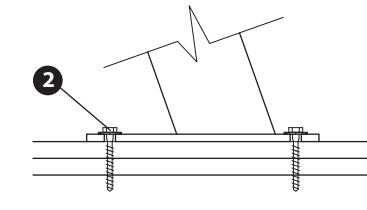

\*Medidas expresadas en milímetros.

### Cuadro de Producto

Z2 CURVA		Ancho: 550 mm Prof. Asiento: 725 mm Abierta 500 mm Cerrada					
-------------	--	--	--	--	--	--	--



Usina de las Artes  
Ciudad Autónoma de Buenos Aires.  
Año: 2012